

ソフトマネジメントによる労働時間削減の好事例

取組名 ノートアプリ活用による業務効率化 ～GoodNotes

取り組んだ現場の休暇取得状況

通期4週5閉所

取組み概要

・社給iPadでGoodNotesアプリとアップルペンシルを活用し、図面・写真・会議資料など様々な業務の効率化につなげた。

取組みの背景・課題

・作業所では、様々な紙ベースの書類があり整理が大変
・必要な書類を探すことにも時間がかかる

取組み詳細

・ GoodNotesにPDFやJPEGなどのデータを取込み、フォルダー構成による整理・OCR機能による文字検索・アップルペンシルによる手書き入力等を使って質疑書の作成や図面チェック等を電子化・一元化することで業務の効率化につなげた。

効果

・ データ整理、手書きによる質疑等の書込み、図面チェックを1つのアプリで行うことによる情報の一元化と効率化が図れる

利点

・ 作業場所を選ばないので、どこでも作業・確認ができる
・ 手帳他筆記用具等の現場への持ち物削減
・ 作成データはPCでも閲覧可能なのでデスク上の紙書類も削減

継続のポイント

・ 様々なツールをそれぞれ単独に使用するのではなく、関連業務や他のツールと連携できるようにすることで、更なる効率化・業務負荷軽減につなげて行く。

改善点

・ 使いこなせるようになるまでのフォローは必要

市販ソフト

・ GoodNotes

参考資料等

・ 特になし

適用条件等

・ 特になし

検索用分類

意識改革 業務削減 効率化 人材育成・教育 ワークシェア
適正工期 休暇 ワークライフバランス その他



書類電子利用

事例：質疑書

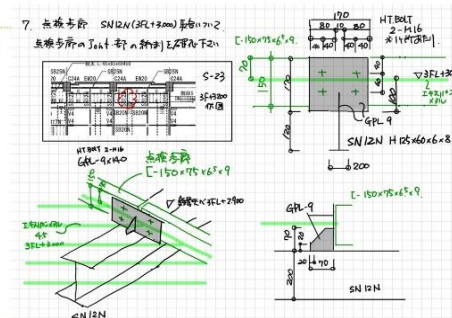

書類電子利用

事例：製作図チェック

その他の活用
・ 定例会議
・ 工事レイアウト
・ 自主検査記録
・ 現場写真コメント
・ 個人ノート ...

